

令和 2 年 度

長野県卓球選手権

兼

全日本卓球選手権(ジュニアの部)長野県予選会

期 日 令和2年9月12日(土)  
会 場 長野県立武道館  
主 催 長野県卓球連盟  
共 催 (公財)長野県スポーツ協会  
主 管 長野県卓球連盟高校部

大会役員

会 長 今井 竜五  
副 会 長 武井 富美男 宮 寄 邦 男 田 中 常 夫 齋 藤 豊 美  
林 秀 徳 速 水 達 也 野 口 み どり 大 塚 明 彦  
大会委員長 小原 秀元  
大会委員 県卓球連盟常任理事 県高体連卓球専門委員

競技役員

競技委員長 宮澤 優一(岡谷南高)  
審 判 長 手塚 幹雄(上田千曲高)  
副 審 判 長 中澤 東樹(上田高)  
進行委員長 井出 史憲(松本工業高)  
進行委員 田村 敏彦(上田染谷丘高) 小林 正憲(佐久平高)  
記録委員長 今村 公彦(富士見高)  
副記録委員長 白石 克典(野沢北高)  
総務委員長 小 宮 大(長野商業高)  
副総務委員長 河 野 直(松本国際高)  
会場委員長 竹前 滋比古(蓼科高)  
副会場委員長 片桐 拓磨(上田西高)  
式典委員長 島崎 邦明(上田高)  
救 護 仁科 恭子(上田東高)  
補 助 員 東信地区高校卓球部員

<タイムテーブル>

(1) 入場について

- ①チームごと会場前に集合し、全員揃ったチームから入場すること。
- ②入場時に検温と健康申告書（選手・引率者・練習パートナー含む会場内に入る者全員提出）の回収を行います。
- ③引率者は各チーム2名以内、ただし選手1名のチームは引率1名と練習パートナー1名まで認めます。

(2) 会場設営について

東信地区の高校と長野工業・長野商業は会場設営のご協力をお願いいたします。ついては7時30分までにご集合ください。

(3) 練習について

- ①各台4名以内で15分間とし、同時に半面練習は行わないこと。同時刻に2チーム入っているコートについては融通してご使用ください。
- ②選手1名のチームは、1名の練習パートナーを認めます。

(4) 受付について

参加料は練習時間中（8:10～9:20）に本部へ納入ください。また、棄権がある場合は同時に申し出てください。

コート番号	8:10～8:25			8:35～8:50			9:05～9:20			9:30～9:45	10:00～
1	東信	上田		北信	東北中	長野市民病院	南信	東海大諏訪	すたあとらいん	開会式 (観客席)	競技
2	東信	上田		北信	須坂JTC	相森中	南信	伊那北			
3	東信	上田染谷丘		北信	須坂		南信	伊那弥生ヶ丘			
4	東信	上田千曲		北信	須坂		南信	高遠			
5	東信	上田東	丸子修学館	北信	須坂創成		南信	飯田女子	辰野		
6	東信	野沢北		北信	中野西		南信	赤穂	伊那西		
7	東信	岩村田		北信	飯山	中野立志館	南信	赤穂中	わくわく		
8	東信	上田西		中信	松商学園		南信	高森中	上郷クラブ		
9	東信	上田西	野沢南	中信	松商学園		南信	飯田			
10	東信	野沢南		中信	松商学園		南信	飯田			
11	東信	佐久平		中信	松本美須ヶヶ丘		南信	飯田風越			
12	東信	佐久平	小海	中信	松本蟻ヶ崎		南信	飯田風越			
13	東信	小諸	小諸商業	中信	松本工業	松本国際	南信	下伊那農業			
14	東信	丸子中	T.C.ACE	中信	南安曇農業	塩尻志学館	南信	阿智	飯田OIDE長姫		
15	東信	蓼科	望月中	中信	松本県ヶ丘						
16	東信	佐久穂中	佐久穂JTC	中信	松本県ヶ丘						
17	北信	長野工業		中信	松本県ヶ丘						
18	北信	長野工業		中信	松本第一	松本県ヶ丘					
19	北信	長野	長野吉田	中信	梓川						
20	北信	長野西	長野清泉	中信	田川	豊科スポ少					
21	北信	長野商業		中信	筑摩野中	塩尻西部中					
22	北信	長野商業		中信	JUPIC						
23	北信	屋代	長野東	中信	JUPIC						
24	北信	市立長野		中信	穂高卓研	FINE					
25	北信	市立長野中	飯綱中	中信	松本深志	岡谷南					
26	北信	長野テニスビルズ		南信	諏訪二葉	上伊那農業					
27	北信	長野JTC		南信	岡谷ジュニア	岡谷工業					
28	北信	若穂中	若穂ジュニア	南信	下諏訪向陽	上諏訪中学					

## 《諸注意》

### 1 参加にあたって

- (1) 本大会に参加する関係者は以下の内容を熟読の上、ご参加ください。
- (2) 感染拡大防止のため、大会前2週間以内での発熱や咳、喉の痛み等の体調不良があった場合は入場時に検温後、面談をさせていただきます。
- (3) 引率者・同居する家族・同チーム（同校）でも新型コロナウイルス感染者が発生し、濃厚接触者となる場合も参加を控えてください。
- (4) 当日はプログラム、注意事項等の配布を行いません。各チームでホームページから印刷して配布してください。以下の注意事項については熟読していただき、参加者への周知徹底をお願いいたします。

### 2 競技ルールについて

- (1) 現行の日本卓球ルールで行う。
- (2) 選手は本年度に日本卓球協会登録済みでかつ、同協会配布のゼッケンを着用すること。
- (3) 全種目11本5ゲームマッチのトーナメント方式で行う。
- (4) 使用球は、バタフライR-40とする。
- (5) 審判は敗者審判を原則とする。
- (6) ベンチコーチは8決定から認める。タイムアウト制は適用しない。

### 3 競技上の注意について

- (1) 熱中症対策のため試合中のみマスクを外すことを認める。試合以外は必ずマスクを着用すること（審判時も）。
- (2) 全試合チェンジエンドは行わないこと。
- (3) 試合前のラケット交換は行わず、ラケット・ラバーを相手に見せるのみとする。
- (4) 試合中、飛沫防止のため大声は慎むこと。
- (5) 試合中、卓球台の上を手で拭いたり、シューズの裏を手で触らないこと。
- (6) 試合前や終了後の握手は行わないこと。
- (7) 試合中の選手以外はボールに触れないこと。
- (8) **《重要》コートに入る前から試合後に行う消毒作業等までの、選手の動きを以下のようにまとめてありますので、事前によく理解をしておいてください。**

#### <第1試合について>

男子1回戦（試合番号1-1が1コート～1-4が4コート）と女子1回戦（1-1が5コート～1-24が28コート）が入ります。1回戦が残っている女子は選手集合所で待機してください。審判は女子2回戦からの選手をお願いします。

#### <選手集合所～試合後の選手の流れ>

①選手集合所で対戦カードとボール、タオル入用のかごを受け取り、指示されたコートに入る。

②試合前に必ずコートに設置されている消毒液を使い、手指消毒を行う。

③試合後、勝った選手が対戦カードとボールを直ちに本部へ持っていき手指消毒も行う。本部へ報告後、コートに戻ったら自分の荷物と自分が使用したタオル入れを持って移動し、タオル入れを出口の役員に渡す。負けた選手はコートに残り、コートに設置されているペーパータオルで台拭き（強く拭かない）し、手指消毒を行う。その後、審判を行う（必ず手袋着用のこと）。退場の際に自分の使用したタオル入れを忘れずに出口の役員に渡すこと。

※ボールとタオル入れは本部にて消毒します。

### 4 表彰について

- (1) 1位から3位まで賞状を授与する。
- (2) 競技終了後順次表彰を行う。

## 5 開場から競技開始までの流れについて

- (1) 練習時間は別紙のタイムテーブル通りとし、練習時間に間に合うよう入場すること。
- (2) 入場時は、会場入口にて選手・引率者の検温及び健康チェックを行います。選手、引率者は大会当日朝に記入した「健康状態申告書」を持ち順番に並んでください（選手・引率者の列）。  
※受付時に体温が37度以上や大会前2週間以内の発熱等、当日の体調が思わしくない場合等は詳細を聞かせて頂き入場を控えていただくことがあります。
- (3) 受付時は前の人との間隔をあけるよう注意して並んでください。
- (4) 参加料は練習時間内（8:10～9:20）に本部へ納入してください。
- (5) 練習は密を防ぐため、選手のみとします。チームで1名しか選手がいない場合のみ練習相手として引率者の練習を認めます。（1）に該当する時間外は練習できません。1台につき4名以内とし、同時に半面の練習はしないでください。
- (6) 練習中も大声を出さない、人との間隔をあける、マスクをしていない状態で近距離での会話をしないでください。又、他の選手のボールには極力触れない事。
- (7) 開会式は9:30からを予定、役員以外は全員観客席に着席しご参加ください。
- (8) 競技開始は10:00を予定しています。

## 6 その他

- (1) この大会は無観客試合とし（会場に入れるのは選手と各チーム2名以内の引率者のみ、ただし選手が1名のチームは引率者1名のみとし、練習パートナーとして1名まで認める）、役員・引率者にはそれぞれ役員証・引率者証を受付時にお渡しいたします（お帰りの際ご返却下さい）。引率者で会場外に出て再入場の場合には、役員証の掲示が必要になりますのでご注意ください。
- (2) 競技中、アリーナ（競技エリア）に入れるのは選手・役員・ベンチアドバイザーのみとします。
- (3) 観客席では前から数えて偶数列のみを使用し、隣とは2席以上空けて座るようにしてください。
- (4) 大きな声での声援は禁止します（拍手のみが望ましい）。
- (5) 試合中以外は必ずマスクを着用し、マスクは鼻までしっかり着用する事。
- (6) 会場内のフェンスについても極力手を触れないように努めてください。
- (7) 各自こまめな手洗いや手指の消毒を行って下さい。
- (8) 各自ゴミを必ず持ち帰って頂く様お願い致します。
- (9) 換気のため、出入口を常に開放します。
- (10) 熱中症対策をする（こまめな水分補給等）
- (11) 大会終了後、2週間以内に新型コロナウイルス感染症を発症した場合は、長野県卓球連盟に速やかに報告する事。

【長野県卓球連盟 TEL：0263-31-5597 FAX0263-31-5598】

2020年度全日本卓球選手権（ジュニアの部）長野県予選会 会場図

- ① 観客席については、地区ごと指定された座席にお座りください。
- ② 密をさけるため、座席は偶数列とし・隣と2席以上空けてください。
- ③ アリーナへの出入りについては専用の出入口を利用してください。
- ④ アリーナには選手・練習パートナー・ベンチアドバイザー・役員以外は入れません。

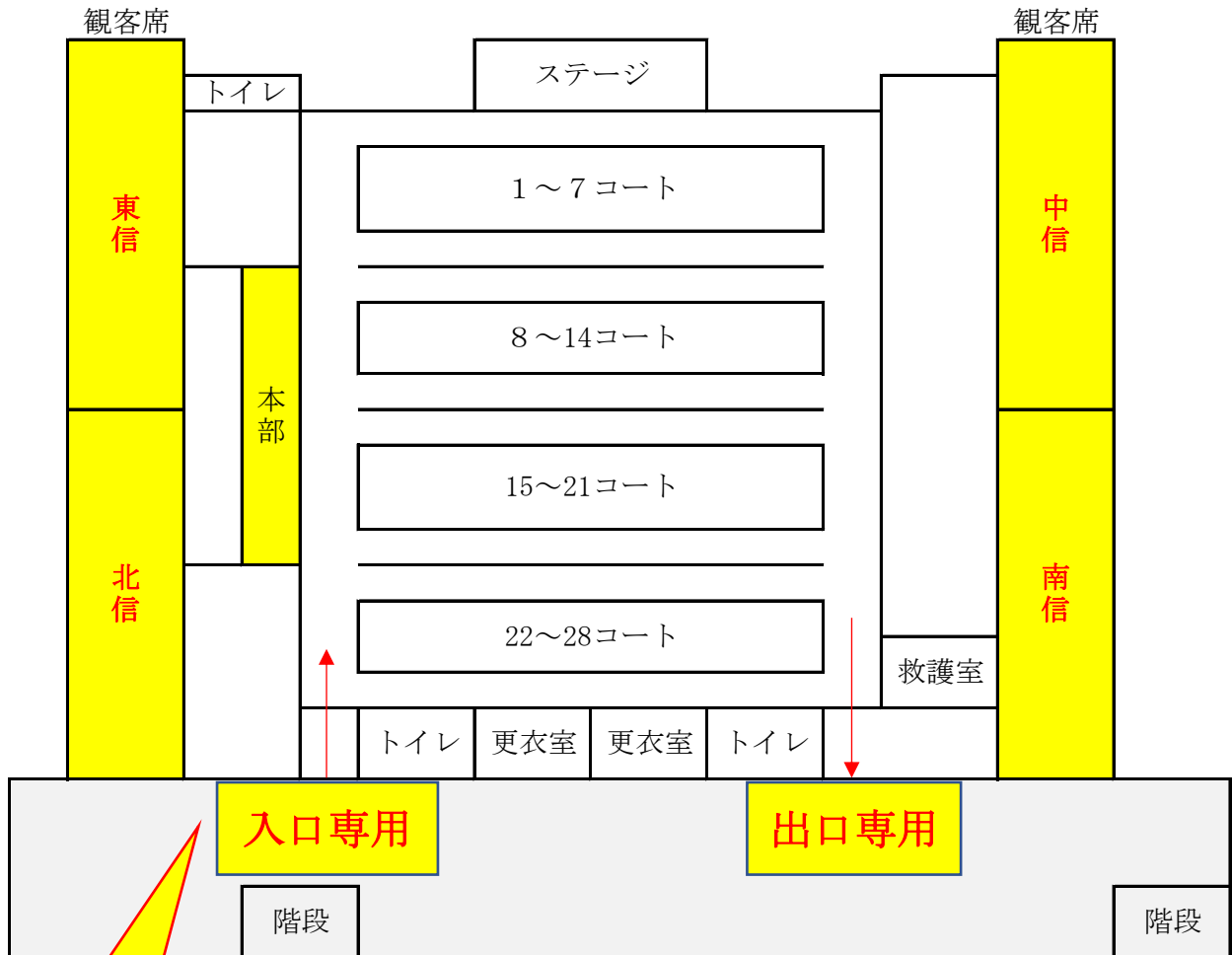

選手集合所

男子シングルス (1)

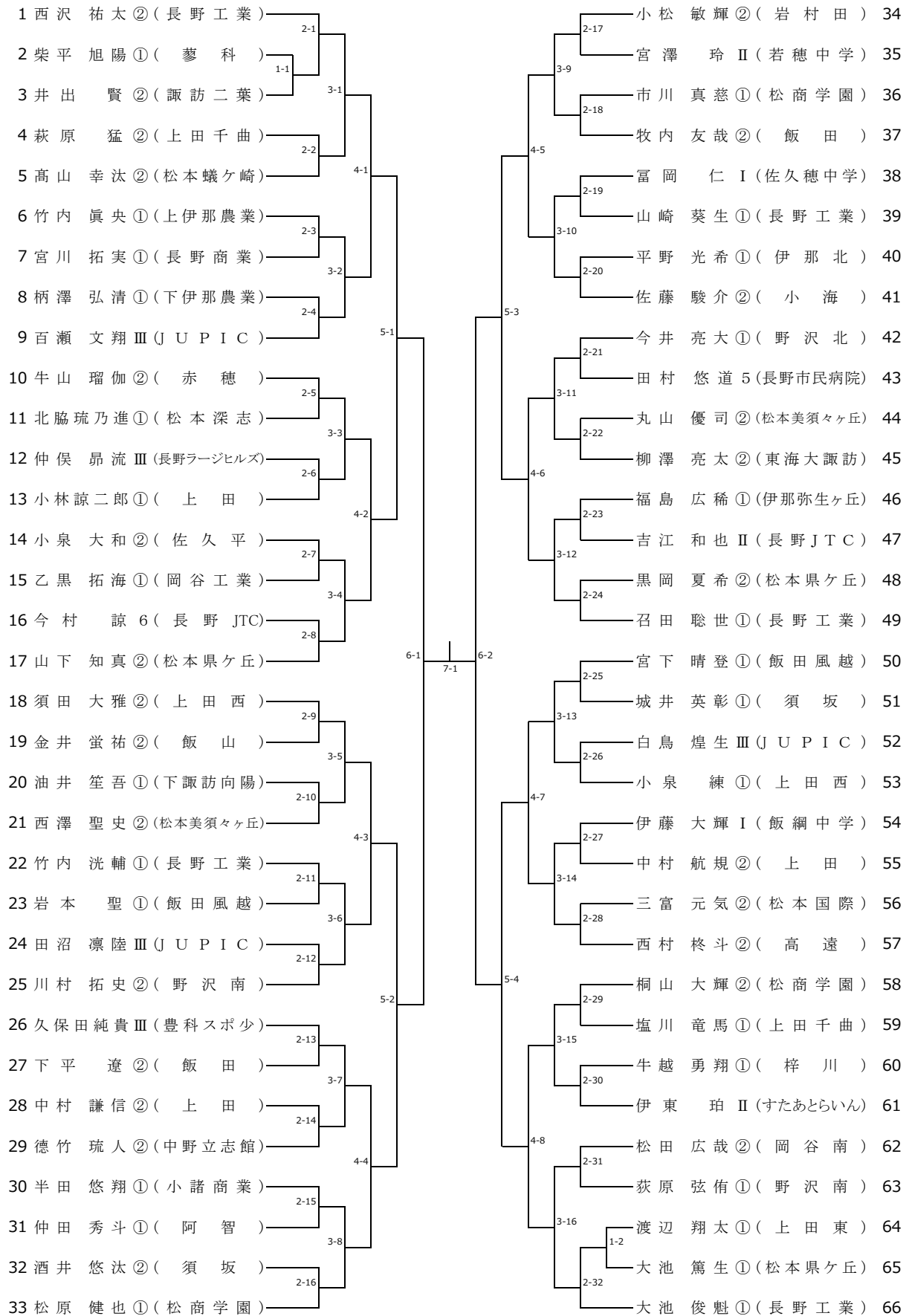

【 決 勝 】 ( ) — ( )

男子シングルス (2)

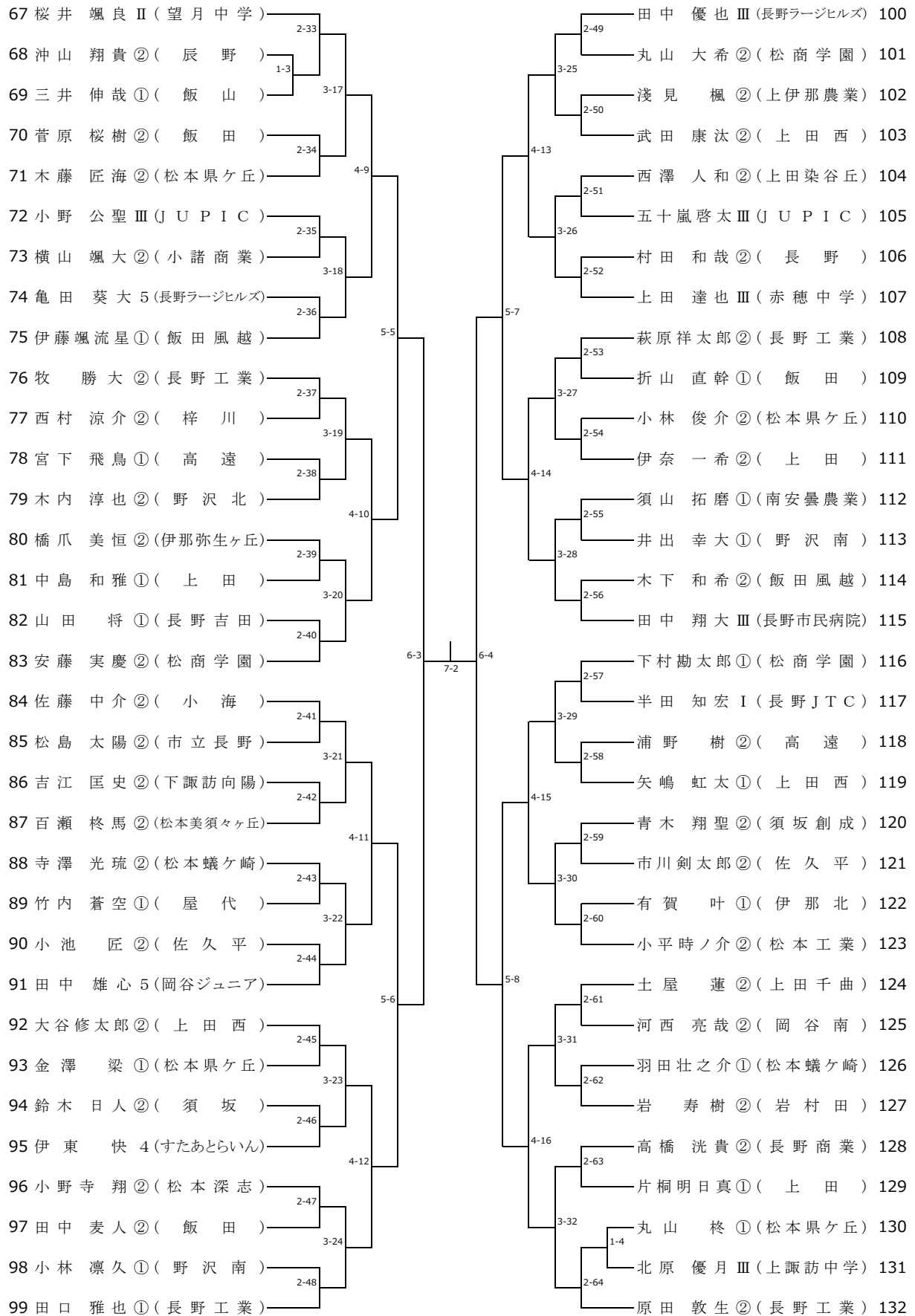

女子シングルス（1）

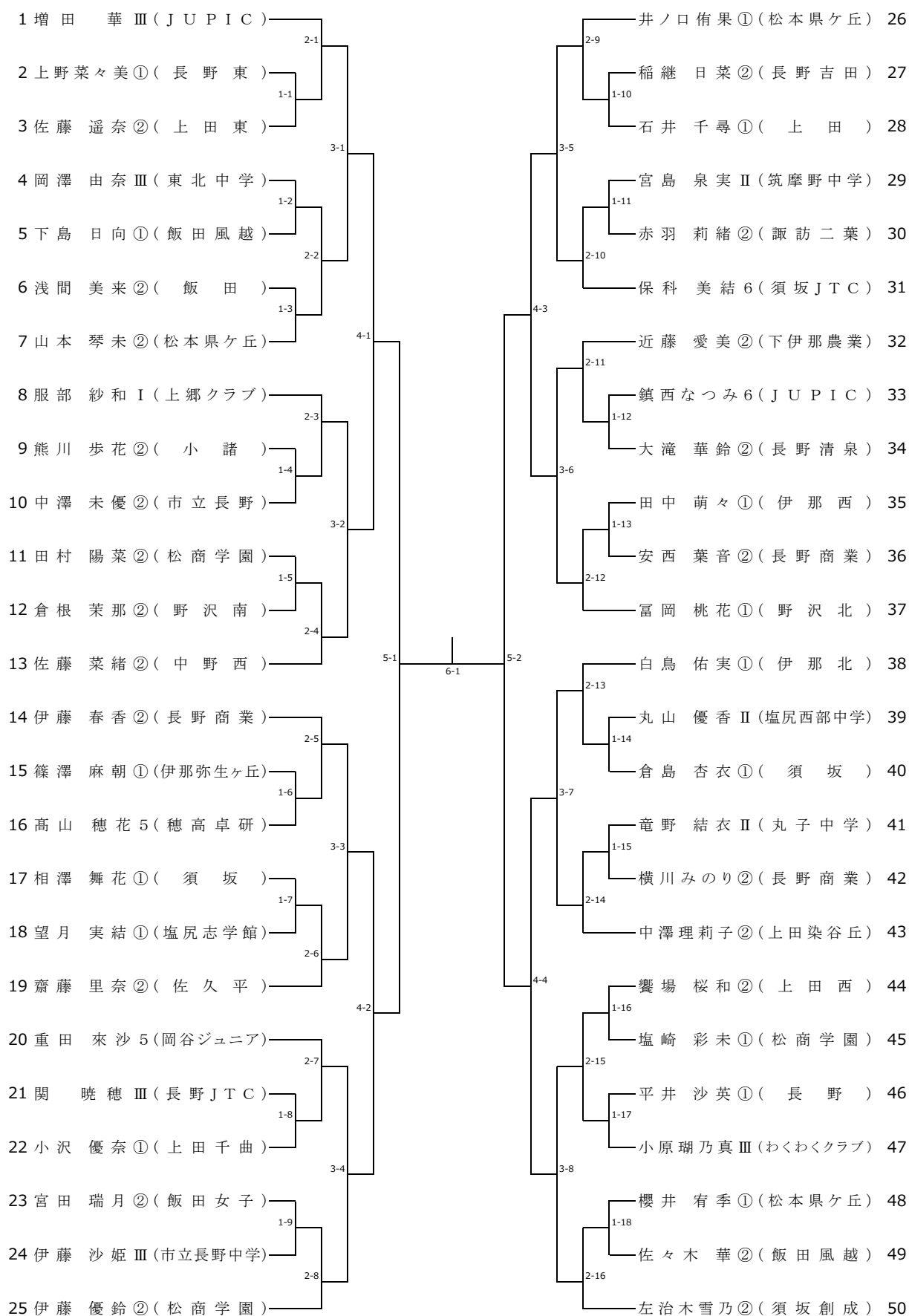



女子シングルス（2）

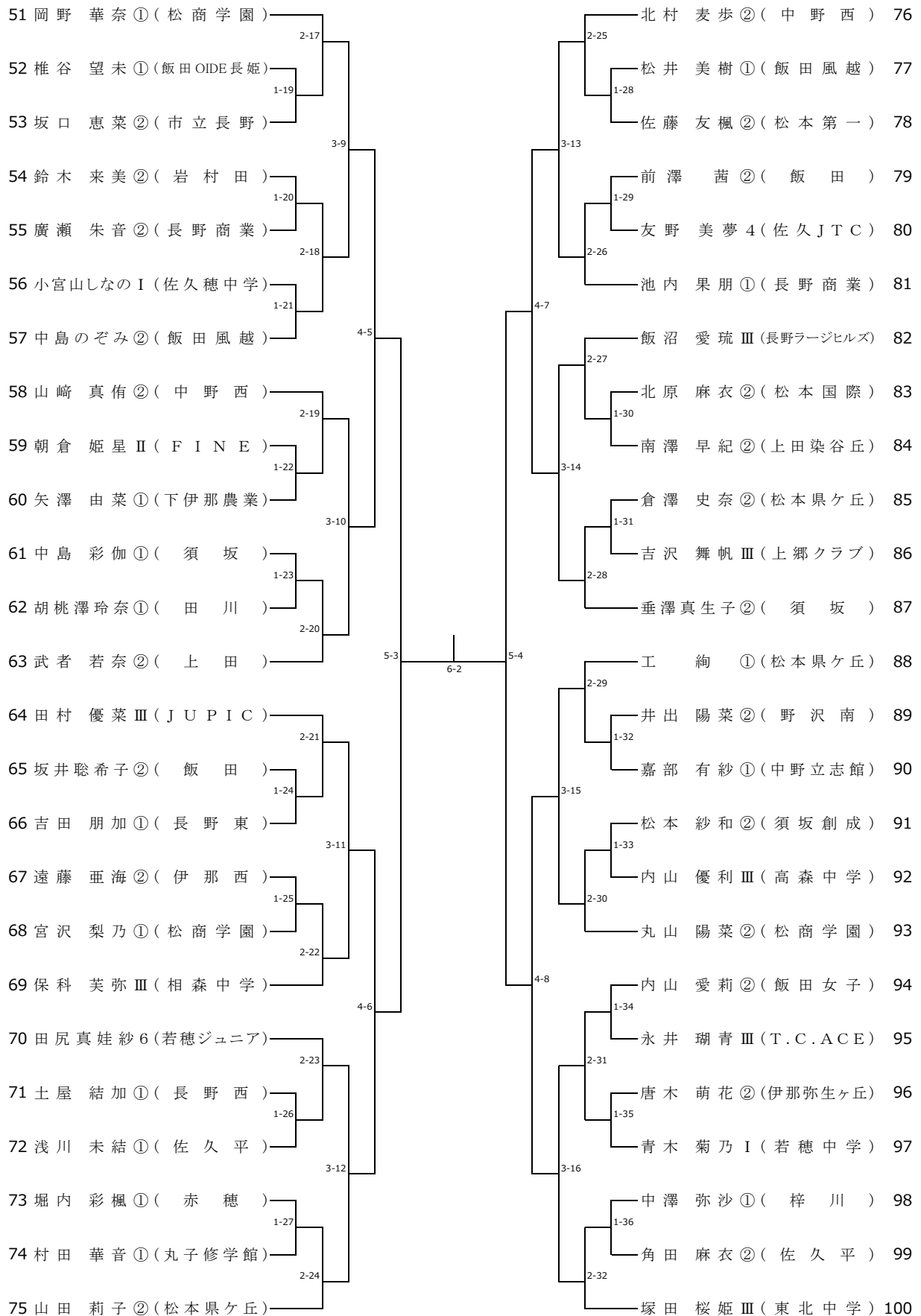

参加者各位

長野県卓球連盟

連絡先および健康状態申告のお願い

新型コロナウイルスの流行予防のため今大会参加にあたって以下の情報提供をお願い致します。ご記入の上、大会当日持参し、受付にご提出下さい。尚、提出された個人情報の取扱には十分配慮いたします。

## 【大会参加者健康状態申告書】

大会名	令和2年度長野県卓球選手権大会兼全日本卓球選手権大会（ジュニアの部）長野県予選会兼第76回国民体育大会卓球競技第1次予選会		
期日	令和2年9月12日（土）		
氏名		年齢	
所属名			
役職 ○ 印	選手 ・ 監督/コーチ ・ 引率/保護者 ・ 役員/補助員 ・ 練習パートナー		
連絡先（電話番号）			
大会当日朝の検温	（ ）℃	大会受付時の検温	（ ）℃

大会前2週間における以下の事項の有無

・ 平熱を超える発熱（おおむね37度5分以上）	<input type="checkbox"/> あり	<input type="checkbox"/> なし
・ 咳（せき）、のどの痛みなど風邪の症状	<input type="checkbox"/> あり	<input type="checkbox"/> なし
・ だるさ（倦怠感）、息苦しさ（呼吸困難）	<input type="checkbox"/> あり	<input type="checkbox"/> なし
・ 嗅覚や味覚の異常	<input type="checkbox"/> あり	<input type="checkbox"/> なし
・ 体が重く感じる、疲れやすい等	<input type="checkbox"/> あり	<input type="checkbox"/> なし
・ 新型コロナウイルス感染症陽性とされた者との濃厚接触の有無	<input type="checkbox"/> あり	<input type="checkbox"/> なし
・ 同居家族や身近な知人に感染が疑われる方が発生	<input type="checkbox"/> あり	<input type="checkbox"/> なし
・ 過去14日以内に県外への移動はありましたか	<input type="checkbox"/> あり	<input type="checkbox"/> なし
・ 過去14日以内に政府から入国制限、入国後の観察期間を必要とされている国、地域等への渡航又は当該在住者との濃厚接触	<input type="checkbox"/> あり	<input type="checkbox"/> なし

※この用紙は、入館する者全員（選手・監督・引率・役員・練習パートナー）に提出していただきます。